



Горелка газокислородная ГЗ-7

ПАСПОРТ ДЖЕТ 000 100 000 ПС



1 НАЗНАЧЕНИЕ

1.1 Горелка газокислородная моделей ГЗ-7 предназначена для использования в производстве для ручной сварки, нагрева материала толщиной в пределах от 11 мм до 30 мм с применением в качестве горючего - ацетилена низкого давления и кислорода чистотой не ниже 99,2 % по ГОСТ 5583.

1.2 Горелки изготавливаются климатического исполнения У, ХЛ категории размещения 1 по ГОСТ 15150, для эксплуатации при температуре окружающего воздуха:

-от минус 40 до плюс 40°С—при работе на ацетилене;

1.3 Примеры условного обозначения горелки при заказе см. табл.1:

«Горелка ГЗ-7 ДЖЕТ 000 100 000 (5, 6, 7)» - горелка ацетиленовая модели ГЗ-7, в сборе с наконечником 7А и по дополнительному заказу укомплектованная наконечниками 5А, 6А.

Таблица 1

Комплект поставки						
Обозначение	Модель	Длина, мм	*Ствол ДЖЕТ 000 100 000			
			Наконечник в сборе		с мундштуком	
			Обозначение	Маркировка	Обозначение	Маркировка
ДЖЕТ 000 100 000	ГЗ-7	440	ДЖЕТ 000 100 100-05	5А	ДЖЕТ 000 100 102-05	5А
		470	-06	6А	-06	6А
		510	-07	7А*	-07	7А

Примечание. * Основная комплектация (в сборе со стволом горелки), сменные наконечники поставляются по дополнительному требованию заказчика.

2 ТЕХНИЧЕСКИЕ ХАРАКТЕРИСТИКИ

2.1 Основные технические характеристики указаны в табл.2

Таблица 2

Характеристика	Горелка ГЗ-7		
	наконечник (маркировка)		
	5А	6А	7А
Толщина обрабатываемой стали, мм	7,0-11,0	11,0-17,0	17,0-30,0
Температура пламени в средней зоне *, °С	3150		
Длина ядра пламени	14	16	17
Давление газов на входе в горелку, МПа			
кислород	0,2-0,35		
ацетилен	0,01-0,12		
Расход газов, л/ч			
кислород	700-1050	1100-1900	1600-2800
ацетилен	640-950	1000-1700	1450-2500
масса горелки, кг	не более 0,75		
габаритные размеры, мм	не более 510x185x55		

Примечания. Чистота кислорода для горелок – не менее 98,5%.

*Средняя зона расположена на расстоянии 2-5 мм от вершины ядра пламени

3 КОМПЛЕКТНОСТЬ

В комплект поставки входит:

- Горелка в сборе ДЖЕТ 000 100 000 - см. табл.1
- Паспорт ДЖЕТ 000 100 000 ПС -1шт.
- Комплект монтажных частей:
 - Ниппель ДЖЕТ 000 055 012 -2шт.
 - Гайка М16х1,5 ДЖЕТ 000.055.015-02 -1шт.
 - Гайка М16х1,5 LH ДЖЕТ 000 055 015-03 -1шт.
- Сменные наконечники -см. табл.1

4 УСТРОЙСТВО И ПРИНЦИП РАБОТЫ

4.1 Горелка состоит из ствола 1 и комплекта наконечников 2, присоединяемых к стволу накидной гайкой. Наконечник состоит из смесителя со съемным инжектором, трубки и мундштука 3. Ствол горелки имеет регулировочные клапаны кислорода 4 и горючего газа 5 и присоединительные штуцеры 6, 7. Накладки рукоятки ствола могут быть выполнены из алюминия или полиамида.

4.2 Кислород поступает по рукаву, присоединенному ниппелем к штуцеру горелки накидной гайкой, имеющей правую резьбу, и далее, через клапан с надписью «Кислород» в инжектор и смесительную камеру.

4.3 Горючий газ поступает по рукаву, присоединенному ниппелем к штуцеру горелки накидной гайкой (с левой резьбой), имеющей левую резьбу, и далее, через клапан с надписью «Горючий газ» в смесительную камеру

4.4 Рукава должны быть типа I для горючего газа и типа III для кислорода по ГОСТ 9356

4.5 Кислород подается в горелку под давлением и, проходя через дозирующее отверстие инжектора создает разрежение в смесительной камере, куда засасывается горючий газ. В смесительной камере происходит смешивание кислорода и горючего газа. Образовавшаяся горючая смесь движется по трубке к многочисленным выходным отверстиям мундштука, на выходе из которых смесь горит.

4.6 Регулирование мощности пламени в пределах одного наконечника производится клапанами. Ступенчатое изменение мощности пламени производится сменой наконечников.

4.7 Уплотнительное кольцо смесителя — 009-012-19 ГОСТ 9833



Рис.1 Горелка ГЗ-7

1 - Ствол; 2 - Наконечник; 3 - Мундштук; 4 - Клапан кислорода; 5 - Клапан горючего газа; 6 - Штуцер кислорода; 7 - Штуцер горючего газа.

5 ЭКСПЛУАТАЦИЯ

5.1 Перед работой убедитесь в исправности горелки, проверьте:

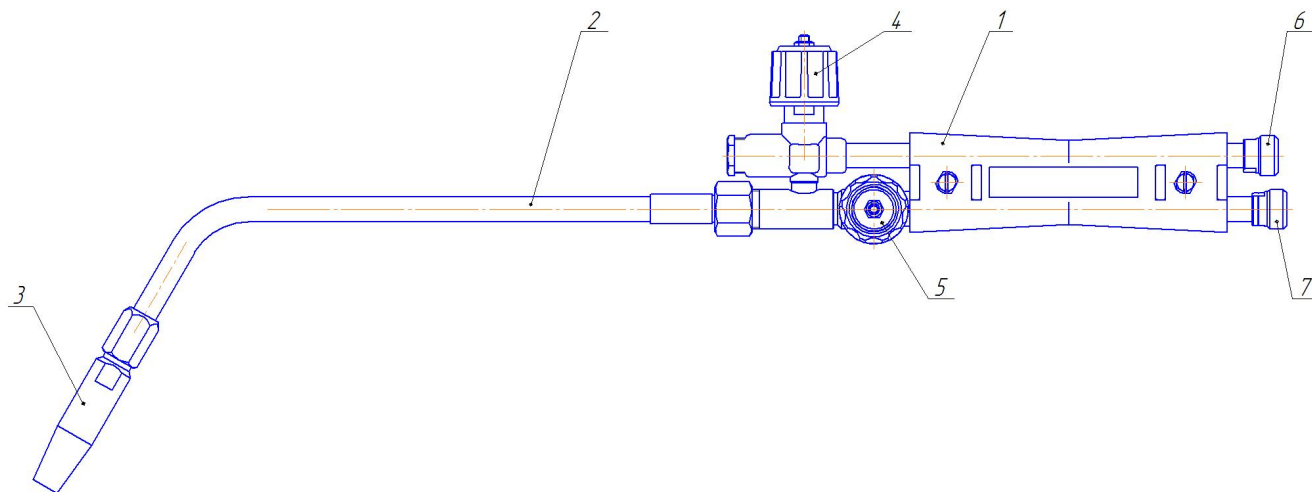
- герметичность подсоединения рукавов, всех разъемных и паяных соединений;
- правильность подвода кислорода и горючего газа;
- наличие разрежения (подсоса) в канале горючего газа.

5.2 Установите рабочее давление газов в соответствии с таблицей 2 при помощи баллонных редукторов.

5.3 Откройте кислородный клапан и продуйте горелку от горючей смеси.

5.4 Откройте на 1/4 оборота кислородный клапан и на 1/2 оборота клапан горючего газа, зажгите горючую смесь. Отрегулируйте клапанами горелки «нормальное» пламя, в случае неправильной формы ядра пламени необходимо прочистить и продуть выходной канал мундштука.

5.5 Выключение подачи газов производится в обратном порядке: горючий газ, кислород. При перерыве в работе следует закрыть вентили на баллонах горючего газа и кислорода и, открыв клапаны горелки, выпустить горючий газ и кислород из рукавов.

5.6 Содержите горелку в чистоте. Периодически очищайте наружную поверхность мундштука от нагара и металлических брызг наждачным полотном или мелким напильником, Сопло мундштука очищать медной или алюминиевой иглой. Повреждение присоединительных штуцеров не допускается.

5.7 Затяжка сальников клапанов регулируется по мере их износа или ослабления гайкой (ключ 17 мм), не допуская как утечек газа, так и заклинивания штока. Регулировка производится при полностью открытом вентиле.

5.8 Если при зажигании пламени возникает хлопок, необходимо проверить: герметично ли затянута накидная гайка наконечника, достаточно ли давление кислорода и нет ли препятствий для прохождения горючего газа. При хлопках или обратном ударе необходимо быстро перекрыть газовый, а затем кислородный вентили горелки. Хлопки могут наблюдаться и у исправной горелки после продолжительной работы при сильном нагреве мундштука. После обратного удара необходимо прочистить и продуть выходные каналы инжектора и мундштука, подтянуть мундштук и накидные гайки.

5.9 Данные горелки предназначены для работы с определенным расходом газа для каждого наконечника. Эксплуатация с меньшим расходом от требуемого (при установке несоответствующего инжектора или чрезмерном, более 15% диаметра, увеличении диаметра отверстия мундштука) приводит к перегреву наконечника, а в дальнейшем и к обратному удару.

5.10 Инжектор при засорении очищать медной или алюминиевой иглой.

6 ТРЕБОВАНИЯ БЕЗОПАСНОСТИ

6.1 При эксплуатации необходимо соблюдать:

- «Межотраслевые правила по охране труда при производстве ацетилен, кислорода, процесса напыления и газопламенной обработки металлов», ПОТ РМ-019-2001;
- ФНП "Правила безопасности сетей газораспределения и газопотребления";
- ФНП «Правила промышленной безопасности опасных производственных объектов, на которых используется оборудование, работающее под избыточным давлением»;
- «Правила пожарной безопасности в РФ», ППБ 01-03.

6.2 Для защиты глаз от воздействия инфракрасных и ультрафиолетовых лучей необходимо использовать защитные очки по ГОСТ 12.4.013, со светофильтрами типа Г3 по ГОСТ 12.4.080.

6.3 Для защиты от шума использовать индивидуальные средства защиты по ГОСТ 12.4.05

6.4 Для защиты кожи от ожогов, вызванных излучением, расплавленным металлом, искрами, необходимо использовать защитную спецодежду такую, как перчатки, фартуки, спецобувь и т.д.

7 ТРАНСПОРТИРОВАНИЕ И ХРАНЕНИЕ

7.1 Горелка транспортируется любым видом транспорта.

7.2 При транспортировании необходимо соблюдать правила перевозки груза действующие на транспорте данного вида.

7.3 Условия хранения и транспортирования горелок – по группе 5 (ОЖ4) ГОСТ 15150

8 ПОРЯДОК ПРЕДЪЯВЛЕНИЯ РЕКЛАМАЦИЙ

8.1 Претензии принимаются только при наличии паспорта на изделие и акта произвольной формы, составленного при участии представителя предприятия и ответственного за эксплуатацию. В акте должны быть указаны: обозначение изделия, дата продажи, дата обнаружения дефекта, а также обстоятельства, при которых обнаружен дефект и его внешнее проявление. При несоблюдении указанного порядка рекламация не рассматривается.

8.2 Ущерб не возмещается в случае потери или умышленной поломки изделия.

8.3 *При использовании товара не по назначению, а также при эксплуатации его с нарушениями требований руководства по эксплуатации, внесении каких-либо изменений без согласования с предприятием-изготовителем, производитель рекламаций не принимает и претензии не рассматривает*

9 СВИДЕТЕЛЬСТВО О ПРИЕМКЕ

9.1 Горелка модели Г3-7 _____ ДЖЕТ 000 100 000 изготовлена, обезжирена и испытана в соответствии с ТУ 3645-004-13071510-2006, ГОСТ 1077 и признана годной для эксплуатации.

9.2 Отметка о приёмке: _____

9.3 Дата выпуска: _____

10 ГАРАНТИИ ИЗГОТОВИТЕЛЯ

10.1 Изготовитель гарантирует соответствие изделия требованиям технических условий при соблюдении условий транспортирования, хранения, монтажа и эксплуатации.

10.2 Изготовитель гарантирует нормальную работу изделия в течение 12 месяцев со дня продажи, но не более 18 месяцев с даты изготовления.

11. СВЕДЕНИЯ О СЕРТИФИКАЦИИ

Декларация соответствия ЕАЭС N RU Д-RU.РА01.В.25548/22 от 26.01.2022

Срок действия по 20.01.2027 г. включительно.

Изготовитель: ООО «СваркаДжет»

426039, УР, г. Ижевск, ул. Воткинское шоссе, 298

Телефоны: (3412) 601-535, 601-526, 601-527

Е-mail: jet@svarkajet.ru

<http://www.promjet.ru>